

sportvagnen och vi

STOCKHOLMS
SPORTVAGNSKLUBB



13—21 mars 1976

Den 13 mars slår vi upp portarna till årets motorsportutställning i Stockholm, och det lovar att bli den intressantaste utställningen på många år. Intresset från både utställare och andra medverkande har varit rekordstort och det kommer att bjudas exempel på allt inom svensk bil-sport samt en hel del gamla och nya sportvagnar. SSK-serien, Puss o Kram Super Star Cup,

mars 76

R5 TS Cup och Mini Lady Cup kommer givetvis vara representerade med bilar. Rotelstallet ställer ut Tore Helles nya Viking F3 och SAAB kommer med nya rally 99:an med 16 ventilers motor. För sportvagnsinslagen står bl.a. Austin Healey-klubben, MG-klubben, Triumph TR-klubben och Corvette-klubben. Dessutom kommer trimnings- och biltillbehörsfirmorna vara rikt representerade och bl.a. ställer Trend ut en Ferrari Berlinetta Boxer och Leufvéns en Ferrari Daytona som lockbete! Det är alltså bäddat för en färgstark tjuvstart på motorsportsäsongen, så välkommen till Marmorhallarna!



Årsmötet på Jakthornet

Årsmötet den 24 januari var mycket välbesökt med ca 100 medlemmar närvarande. Årsredovisningen visade att klubben för 1975 gått med en relativt stor förlust, men med hänsyn till verksamhetens totala omsättning och att de investerade pengarna redan gett ett stabilt ekonomiskt läge för 1976 med rekordstort sponsorstöd, ansåg varken revisorer eller årsmöte att förlusten var så mycket att oroa sig över. Det är dock styrelsens målsättning för 1976 att ha en bättre kontinuerlig kontroll av ekonomin och att året ska användas för konsolidering så att 1976 års bokslut kan uppvisa en god vinst. Vår tävlingsverksamhet är alltså ingen guldkossa som vi mjölkar pengar ur, utan snarare tvärtom.

Mötesdeltagarna fick också en omfattande redogörelse av den nyvalde kassören Owe Olsson, för planerna på att bilda ett aktiebolag som ägs av klubben. Bolaget ska ha till uppgift att utföra administrativa uppdrag åt klubben, och ett sådant arrangemang har vissa fördelar. Många stora idrottsklubbar såsom AIK, V:a Frölunda, Alvik osv. har sådana aktiebolag och även Anderstorps RC går i samma tankar. Årsmötet gav med stor majoritet den nya styrelsen fullmakt att bilda ett sådant bolag om de finner det lämpligt. Som avslutning på årsmötesdelen av kvällen gav Robin en redogörelse för planerna 1976 med SSK-serien, Puss o Kram Super Star Cup, R5-Cup, Mini Lady-Cup, Sportvagnsutställning, Kinnekulle Ring osv. Noteras bör att en ny styrelsepost inrättades då Nils-Olof Johnson valdes som "sportvagnsrepresentant". Han ska alltså se till att vår verksamhet med sportvagnar utökas, så att vi gör skäl för vårt anrika klubbnamn. Den nya styrelsens sammansättning i övrigt kan du se på annan plats i tidningen.



Festen

Efter årsmötet gick vissa hem, medan ca 80 personer stannade på Jakthornet för att vara med på den stora årsfesten. Efter uppvärmning i baren vidtogs bordsplaceringen, som i år gick till så att herrar och damer fick ta ena halvan av en ituklippt bilsamlarbild från GB Päransplitt. (Genast förstod man varför styrelsemedlemmarna sett så gröna ut i ansiktet de senaste månaderna, då de måste ha konsumerat åtskilliga dito för att få ihop så många olika samlarbilder.) Nåja, när en herre med framdel hittat en dam med passande bakdel kunde de alltså sätta sig till bords och njuta av den goda middagen. Vid varje plats låg dessutom en leksaksbil som vår klass D-sponsor Matchbox välvilligt skänkt, och det "rejsades" ganska friskt mellan glaset och tallrikarna ett tag. (Har någon tidigare prövat laxsmörgås med en Ford Mustang under salladen?) Efter varmrätten var det enligt traditionen dags för Pickos summering av sitt racingår. Nu vet vi varför han förra året hade en så underfundig vinkel på mustaschen när han sade att han nog lagt av racingen för gott. Han tyckte att årets deltagande i Super Star-serien varit väldigt kul och att han upplevt lite av den glada stämning som fanns på racerbanorna då han började sin karriär för ett hemligt antal år sedan. Racing var alltså roligt igen och han kommer därför att fortsätta även 1976 i Super Star med övertygelsen att åtminstone vinna ett race under året.

Vid kaffet gick några av klubbens galanta damer omkring och sålde lotter på de fantastiska priser vi fått av våra snälla sponsorer. Som brukligt i SSK så var värdet på priserna långt större än på lotterna, - vad sägs om följande: fyra Goodrich däck från AB Hugo Hennig, en raceroverall från Leufvéns, Woodheadjackor, Duckhamsolja och platsbyggsatser från Matchbox. Den som blev lyckosammast var Charlie Bäckstrand, som dock får svårt att hitta tillräckligt små Goodrich-däck som passar till bilbyggsatsen som den bättre hälften Gunnel vann. Vi riktar ett varmt tack till de som skänkt priser. Ni är välkomna till SSK-kontoret och se behållningen av lotteriet uppåt väggarna, - i form av färg och tapeter.

I danspausen delades klubbens vandringspriser ut och årets SSK-mästare Harald Shetelig kunde hämta sin välförtjänta BP-pokal samt ett löfte om ett nytt Picko-pris som dock inte var färdigt än. (Erling Carlsson erövrade ju Pickos gamla vandringspris för gott förra året.) Harald hade rest från Norge för detta tillfälle, men kl 19 ringde han från Karolinska sjukhuset och meddelade att han låg ostronförgiftad och tyvärr inte kunde komma. Lagom till varmrätten dök han dock upp med sitt sedvanligt hurtiga "Morn", sedan doktorn gett honom någon dunderpruta, och det var väldigt roligt att han kunde hämta sitt pris personligen. Han sade att det skrivas friskt på SSK-bilar i de norska kojorna, och antalet norska SSK-medlemmar stiger stadigt.

Robins pris för årets insats gick till "klanen Söderholmen" (Lasse och Gill + diverse barn), Kay Honkanens pris fick Jaak Rikand, Gunnar Elmgrens gick till Greger Petersson och Olle Leufvéns pris gick till Jürg Bächli. Hallmans hederspris för årets funktionärsinsats tilldelades Anderstorp RC:s glada

funktionärsgrupp. Tidigare på kvällen utdelades också ett nyinstiftat pris, skänkt av Olle Odsell, till "Årets skrotare". Detta pris bestående av en havererad vevstake, en bränd ventil och ett trasigt kugghjul i hopsvetsade gick till Bill Taube för "två volter framåt i rak stil, - poäng 7 1/2" på Kinnekulle i somras.

Väldigt många som var med på festen förra året kom även i år, vilket måste innebära att de haft roligt. Speciellt kul är det ju när vi får långväga gäster som från Halmstad, Karlstad, Falun osv. och det vore ännu roligare om vi nästa år kunde passera 100 personersstreck på denna enda stora SSK-fest under vinterhalvåret.

"En som undrar hur så många kan bli så glada med så lite sprit och så mycket grape- tonic"

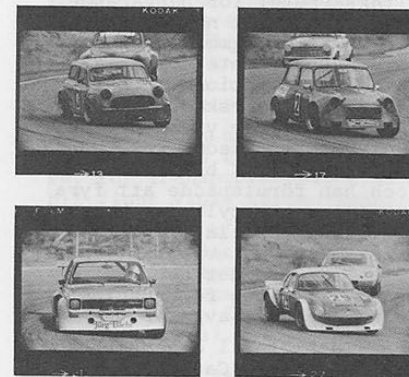

Några av vandringspristagarna: Greger Peterson, Bill Taube, Jürg Bächli och Jaak Rikand.

STYRELSEN 1976

ordförande	Robin Shorter
v ordförande	Bo Palmehorn
sekreterare	Olle Odsell
kassör	Owe Olsson
klubbrepresentant	Kjell Sandler
tävlingsrepresentant	Björn Bellander
sportvagnsrepresentant	Nils-Olof Johnson

HÄNT PÅ KLUBBSIDAN

I november var vi på studiebesök på Saab-Scania i Södertälje, där vi fick se tillverkningen av SAAB:s 2-litersmotor till 99:an. Det var mycket intressant och man blir förvånad när man ser hur enormt mycket förarbete som krävs innan en komplett motor står färdig för provkörning. Det omtalade gruppmonteringssystemet för motorerna, där 3-4 personer självständigt monterar ihop en färdig motor, verkar ge en bättre arbetsmiljö än det traditionella löpande bandet. Efter rundvandringen i fabriken bjöds det på öl och landgång och sedan höll chefen för SAAB:s motorlaboratorium, Per Gillbrand, ett intressant föredrag om dagens och morgondagens bilmotorer. Vi fick en inblick i hur kraven på rena avgaser helt dominerar utvecklingsarbetet för närvarande. Han menade att nya motortyper såsom Stirlingmotorn, gasturbinen etc., inte kommer att slå ut den konventionella kolvmotorn inom överskådlig framtid. Däremot kommer vidareutvecklade kolvmotorer såsom t.ex. Hondas CVCC-motor att bli vanligare och han förutspådde att fyra ventiler per cylinder kanske blir det normala om några år, - ej på grund av effektiviteten utan för att det ger bättre gasväxling och förbränning och därmed renare avgaser.

På klubbmötet i december hade vi besök från Castrol AB och denna gång handlade det mest om bromsvätskor till standardbilar och tävlingsbilar. Många bilister åker omkring med dålig bromsvätska i sina bilar, eftersom vätskans kokpunkt sjunker med åren på grund av att vätskan tar upp vatten. Detta kan man märka om man tar ut en standardbil på en tävlingsbana några varv, då bromspedalen kan försvinna ned i durken på grund av ångbildning i bromsvätskan när bromsarna får jobba hårt. Man demonstrerade en apparat som testar

bromsvätskors kvalitet, och de prov som togs från några klubbmedlemmars bilar var inte lysande. För att förbättra standarden på våra medlemmars bilar lottade man ut fyra dunkar bromsvätska samt två Castrol-jackor. Behållningen av lottet tillföll klubben så det tackar vi Castrol för liksom för en i övrigt trevlig kväll.

Klubbmötet den 25 februari ägnades åt sportvagnar, och Gunnar Elmgren hade letat fram gamla diabilder från sportvagnsklubbarnas tävlingar på 60-talet som han kåserade kring. Det var tider då sportbilen fick gå både på Skarpnäck och som bil till och från jobbet och avsaknaden av värme och sufflett på vintern löstes med ett antal tidningar under kavajen. Under tecknad berättade hur det kan gå till att importera en gammal sportbil från England, och de som är intresserade att veta lite mer om detta ska gå på utställningen "Sportvagnen & Vi", där vi har en monter som ger lite upplysningar om import av sportbilar.

Vår nye sportvagnsrepresentant i styrelsen, Nils-Olof Johnson, redogjorde för vilka sportvagnsaktiviteter som planeras i sommar. Det kanske blir ett klubbmästerskap för sportvagnar där det kan ingå ett manöverprov i maj, ett sportvagnsrally på och kring Kinnekulle i pingst, Svenskt Sportvagnsmeeting i Anderstorp 10-11 juli samt kanske go-kart i augusti. Dessutom planeras liksom förra året en sportvagnsutflykt till Skokloster i slutet av augusti. Alltså ganska många arrangemang för sportvagnsentusiasterna.



RACINGINTRESSERAD?

Kom då med i det glada funktionärgång som följer SSK-serien runt om på olika racerbanor i Sverige. Känn och upplev spänningen och racingatmosfären på nära håll.

Teoretiska kunskaper har du möjlighet att skaffa dig på den av Stockholms Bilsportförbund anordnade Racingkursen som hålls här i Stockholm lördagen den 3 april. Kursen gäller för nybörjarlicens i Specialfunktionärsklass samt för uppklassning till D, C och B.

Du som siktar på att bli tävlingsledare eller domare har möjlighet att klassa upp din licens ända till klass B.

För besiktningssintresserade ordnas samtidigt kurs för E- och C-licens.

Anmälan och frågor till Kjell Sandler
Tel 08/749 05 74, kvällstid
Senaste anmälningsdag
26 mars 1976



Redaktör för tidningen: ·

Olle Odsell

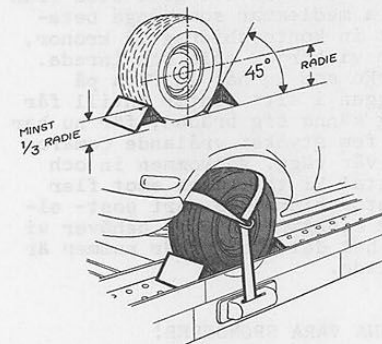

NYA REGLER FÖR BILSLÄP!

Den 1 april träder strängare bestämmelser om säkring av last ikraft, och de innefattar även bilar på släpvagnar. Ett utdrag ur reglerna för detta följer här, men de fullständiga bestämmelserna kan fås hos polisen eller Trafiksäkerhetsverket.

Lastplanet ska ha skrovlig yta. Du måste både förstänga och surra. För transporter med specialbil finns vissa särbestämmelser.

Lasta alltid bilen i längdriktningen. Ha alltid parkeringsbromsen åtdragen, ev rattlås låst och på bensindrivna bilar lägsta växel i lägd (automatväxel: n-läge).

Förstängning framåt-bakåt görs med klotsar som har en höjd av minst en tredjedel av hjulradien. Åt sidorna förstäng du till en höjd av minst 5 cm så att fordonet inte kan röra sig. Surrningen ska gå i båda hjulen i samma hjulpar.

Framåt förstänger du om möjligt framre hjulparet, bakåt valfritt hjulpar. Surrningen placeras i det hjulpar som är förstängt framåt. Lutar bilen mer än 10° framåt måste du surra samtliga hjulpar.

VÅRT KONTOR

på Surbrunnsgatan 5 börjar så småningom komma i ordning. Tack vare ett relativt gott stöd från våra medlemmar som många betalat in kontorsbidrag 25 kronor, har vi börjat måla och inreda. Picko som ju har en F2:a på väggen i sitt kontor intill får nog känna sig bräddad, för nu har vi fem stycken vrålande Camaros på vår vägg. Välkommen in och titta! Vi tar gärna emot fler kontorsbidrag på vårt post- eller bankgiro, för nu behöver vi en hel del möbler när rummen är målade.

GYNNA VÅRA SPONSORER!

Vi har ju i år lyckats få sponsorer till nästan alla våra tävlingsklasser och det är vi mycket glada för. Den sanna SSK-familjen som vill gynna dem ser alltså ut som följer:

Han åker Renaults R5 TS med Kléberdäck och Castrololja och på släpet har han en Formel Ford eller Formel Vee med Goodyear-däck och Valvolineolja.

Hon åker BLMC Mini renoverad med delar från Auto-Products och med ladderratt och stolar från Trend AB samt med Goodrich-däck och Duckhamsolja. I baksätet sitter barnen i Puss o Kram jeans och leker med Matchboxbilar och läser IMS!

Du känner väl igen din familj på beskrivningen?

Annonser:

Sportvagnsram (Fl000, typ Bodola) med kuggstång, bakaxel, framvagnsbitar.

Christer Nordlund, tel arb 08/82 50 33, bost 08/60 76 84

4 st ekerfälgar 4 x 15 tum, 48-ekers, original för MGA, TR 2-3, m.fl., delvis nyekrade, oanvända efter blästring och sprutning med primer och hårdlack silver. Pris 100 kr/styck.

Olle Odsell, tel arb 0755/341 40 fr 1.4.76 013/11 52 00

DU VET VÄL

att du genom vårt kontor kan köpa Duckhams olja till förmånspris och även Goodrich-däck till kraftigt rabatterade priser. Klubbmedlemmar får bra rabatt och aktiva tävlingsåkare i SSK-seriens standardklasser får däcken till absolut nettopris. Ring Robin Shorter för ytterligare upplysningar eller titta in!

SSK RACING AB

heter det aktiebolag som klubben nyligen har bildat enligt beslut på årsmötet. Bolagsstyrelsen som ska fungera till nästa årsmöte ser ut som följer: ordförande Olle Ohlsson, ledamöter Agneta Palmehorn, Claes Rothstein, Kjell Sandler samt bolagets VD Robin Shorter.

VILL DU BLI MEDLEM?

Stockholms Sportvagnsklubb är till för dig som är intresserad av racing och sportbilar. Som medlem har man många fördelar, bl.a.:

- + gratis inträde på SSK:s tävlingar
- + billigare startavgift i SSK-serien
- + rabatt hos ledande biltillbehörsaffärer, såsom Trend, Leufvéns, Ronwill m.fl.
- + rabatt på Goodrich däck och Duckhams olja
- + gratis funktionärskurser och licens

Medlemsavgiften är 100 kronor per år och 10 kronor för familjemedlem. Vi är nu ca 450 medlemmar över hela landet och vill du vara med så skicka in namn och adress till klubbens kontor. Välkommen!



Adress Surbrunnsgatan 5, 114 21 Stockholm
Tel. 08/30 87 90 Postgiro 11 87 52 - 5
Bank SE-Banken Bankgiro 166 - 8763